



สโมสรนักศึกษา คณะวิศวกรรมศาสตร์ มหาวิทยาลัยมหิดล

MAHIDOL ENGINEERING STUDENT CLUB

25/25 พุทธมณฑลสาย 4 ต.ศาลายา อ.พุทธมณฑล จ.นครปฐม 73170

โทรศัพท์ 02-889-2138 ต่อ 6031 โทรสาร 02-441-9731

รายละเอียดการรับสมัคร “ค่าย CE Camp ครั้งที่ 8”

ระยะเวลาการรับสมัคร

- | | |
|----------------------------------|--------------------------------------------|
| - ส่งใบสมัครตั้งแต่วันนี้ ถึง | วันที่ 19 พฤศจิกายน 2567 |
| - ประกาศผลการคัดเลือก | วันที่ 27 พฤศจิกายน 2567 |
| - ชำระเงิน ภายใน | วันที่ 7 ธันวาคม 2567 (ก่อนเวลา 18:00 น.) |
| - ประกาศผลการคัดเลือก (รอบสำรอง) | วันที่ 8 ธันวาคม 2567 |
| - ชำระเงิน (รอบสำรอง) ภายใน | วันที่ 13 ธันวาคม 2567 (ก่อนเวลา 18:00 น.) |

*หมายเหตุ กรณีที่มีผู้ที่ชำระเงินยืนยันสิทธิ์รอบตัวจริงเต็มตามจำนวน จะไม่มีการประกาศผลรอบสำรอง

ระยะเวลาและสถานที่ในการจัดค่าย CE Camp ครั้งที่ 8

ค่ายจัดวันที่ 24 - 26 มกราคม 2568 (ค้างคืน) ณ คณะวิศวกรรมศาสตร์ มหาวิทยาลัยมหิดล วิทยาเขตศาลายา

คุณสมบัติของผู้สมัคร

เป็นผู้ที่กำลังศึกษาอยู่ในระดับชั้นมัธยมศึกษาปีที่ 4-6 หรือเทียบเท่าในปีการศึกษา 2567

หลักฐานการรับสมัครประกอบด้วย

1. ใบสมัครส่วนที่ 1-3 (ใบสมัครค่าย หน้าที่ 4-15)
2. สำเนาบัตรประจำตัวประชาชน พร้อมลงชื่อรับรองสำเนาถูกต้อง (ลายเซ็นอิเล็กทรอนิกส์ได้)
3. เอกสารรับรองผลการเรียน (ปพ.7) หรือ หนังสือแสดงผลการเรียน (ปพ.1) (ถ้ามี)

วิธีการสมัคร

กรอกข้อมูลในใบสมัครส่วนที่ 1-3 และตรวจสอบหลักฐานการสมัครให้ครบถ้วน

แล้วอัปโหลดไฟล์เอกสารนี้ลงใน Google Forms ดึงที่ <https://forms.gle/Gddk7kj13FvPCNpA8>

หรือสแกน QR Code



วิธีการคัดเลือก

พิจารณาจากความครบถ้วนของหลักฐาน และผลคะแนนจากการตอบคำถามในใบสมัครส่วนที่ 3

ประกาศผลการคัดเลือก

- ประกาศผลการคัดเลือกในวันที่ 27 พฤศจิกายน 2567 ทางหน้าเพจ Facebook : CE Camp Mahidol และ IG: ce_camp_mu
- หลังจากประกาศผลการคัดเลือกแล้ว ให้ผู้สมัครที่ผ่านการคัดเลือก **ชำระเงินจำนวน 790 บาท (เจ็ดร้อยเก้าสิบบาทถ้วน)** ภายในวันที่ 27 พฤศจิกายน 2567 - 7 ธันวาคม 2567 (เวลา 18:00 น.) ****มิฉะนั้นจะถือว่าสละสิทธิ์****



สโมสรนักศึกษา คณะวิศวกรรมศาสตร์ มหาวิทยาลัยมหิดล

MAHIDOL ENGINEERING STUDENT CLUB

25/25 พุทธมณฑลสาย 4 ต.ศาลายา อ.พุทธมณฑล จ.นครปฐม 73170

โทรศัพท์ 02-889-2138 ต่อ 6031 โทรสาร 02-441-9731

โดยชำระเงินผ่านช่องทาง

บัญชีออมทรัพย์ ธนาคารไทยพาณิชย์ (SCB)

เลขที่บัญชี 436-134281-4

ชื่อบัญชี นางสาวกฤตพร โรจน์สงคราม

*หมายเหตุ

1. กรณีที่ชำระเงินแล้ว **“ทางค่ายขอสงวนสิทธิ์ในการคืนเงินค่าสมัคร ไม่ว่ากรณีใด ๆ ทั้งสิ้น”**
2. หากไม่สามารถชำระเงินในระยะเวลาดังกล่าวได้ กรุณาติดต่อแจ้งล่วงหน้าอย่างน้อย 3 วันก่อนครบกำหนดการวันชำระเงินที่ทางเพจ Facebook : CE Camp Mahidol หรือทางโทรศัพท์ที่พีแอนด์ไอ (092-328-1656) หรือพีมาร์ช (087-771-8799)

ประกาศผลการคัดเลือกรอบสำรอง

- ประกาศผลการคัดเลือกรอบสำรองในวันที่ 8 ธันวาคม 2567
- ผู้สมัครที่ติดรอบสำรองให้**ชำระเงินจำนวน 790 บาท (เจ็ดร้อยเก้าสิบบาทถ้วน)** ผ่านทางบัญชีข้างต้นภายในวันที่ 12 ธันวาคม 2567 (ก่อนเวลา 18.00 น.)

สิ่งที่ต้องแจ้งหลังโอนเงิน

- รอบแรก ติดต่อแจ้งภายใน วันที่ 7 ธันวาคม 2567 (ก่อนเวลา 18:00 น.)
- รอบสำรอง ติดต่อแจ้งภายใน วันที่ 12 ธันวาคม 2567 (ก่อนเวลา 18:00 น.)

ช่องทางการแจ้งชำระเงิน สามารถแจ้งการชำระเงินได้ดังนี้

สามารถแจ้งการชำระเงิน โดยส่งหลักฐานการชำระเงิน, ภาพถ่ายหรือสลิปการชำระเงิน ได้ผ่านทาง Google Forms ถึงที่ <https://forms.gle/MZPWg1S7cnpz8io46> หรือสแกน QR Code ซึ่งทางค่ายจะประกาศแจ้งผ่านทางหน้าเพจ Facebook : CE Camp Mahidol หรือ IG : ce_camp_mu อีกครั้ง **โดย Google Forms สำหรับการยืนยันสิทธิ์และส่งหลักฐานการชำระเงิน "ค่าย CE Camp ครั้งที่ 8" จะเปิดให้กรอกข้อมูลหลังประกาศผลการคัดเลือกเป็นต้นไป**

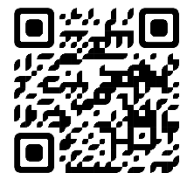

สอบถามรายละเอียดเพิ่มเติม

- เพจ Facebook : CE Camp Mahidol , IG : ce_camp_mu และ Line official : @cecamp_mu (มี @ ด้วยนะ)
- พีแอนด์ไอ (092-328-1656) หรือพีมาร์ช (087-771-8799)



สโมสรนักศึกษา คณะวิศวกรรมศาสตร์ มหาวิทยาลัยมหิดล

MAHIDOL ENGINEERING STUDENT CLUB

25/25 พุทธมณฑลสาย 4 ต.ศาลายา อ.พุทธมณฑล จ.นครปฐม 73170

โทรศัพท์ 02-889-2138 ต่อ 6031 โทรสาร 02-441-9731

*หมายเหตุ

- กำหนดการอาจมีการเปลี่ยนแปลง โดยจะแจ้งผ่านทางเพจ Facebook : CE Camp Mahidol
 - หากไม่สามารถมาค่ายได้ ทางค่ายขอสงวนสิทธิ์ในการคืนเงินค่าสมัคร ไม่ว่าจะกรณีใด ๆ ทั้งสิ้น
 - หากไม่สามารถมาค่ายได้ กรุณาแจ้งทางโทรศัพท์ล่วงหน้าอย่างน้อย 3 วันก่อนวันค่ายที่
1. นางสาวอามาณีย์ ยูณู (พีแอนนี่) เบอร์โทรศัพท์ 092-328-1656
 2. นายชาญวิทย์ นาคแก้ว (พีมาร์ช) เบอร์โทรศัพท์ 087-771-8799

เอกสารที่ต้องใช้ในการลงทะเบียน (วันที่มาค่าย)

บัตรประชาชน หรือบัตรประจำตัวนักเรียน

สิ่งที่ต้องเตรียม

1. อุปกรณ์เครื่องเขียน ปากกา (สามารถนำแท็บเล็ตหรือไอแพดมาได้ แต่น้อง ๆ ต้องดูแลเอง หากสูญหายทางค่ายจะไม่รับผิดชอบใด ๆ ทั้งสิ้น)
2. วันที่ 24 มกราคม 2568 ให้นำของใส่เครื่องแบบชุดนักเรียนและรองเท้าผ้าใบ
3. เตรียมกางเกงขาสั้น, กางเกง, รองเท้าผ้าใบ (หุ้มส้น) เพื่อใส่เข้าห้องปฏิบัติการวิศวกรรม
4. ชุดลำลอง (สีเข้ม, มิดชิด, ไม่บาง) และรองเท้าแตะ ***สำหรับกิจกรรมฐานเปียก***
5. ยารักษาโรคประจำตัว สำหรับน้องที่มีโรคประจำตัว (ทางค่ายไม่สามารถรับผิดชอบต่อความเสี่ยงนี้ได้)
6. อุปกรณ์เครื่องใช้ส่วนตัวในการอาบน้ำ เช่น สบู่ แปรงสีฟัน ยาสีฟัน ขัน (เตรียมผ้าถุงสำหรับน้องผู้หญิง)
7. ชุดเครื่องนอน (หมอน, ผ้าห่ม, ถูนอน) ของตนเอง
8. น้องผู้หญิงกรุณาเตรียมอุปกรณ์รัดผมมา เนื่องจากมีกิจกรรมเข้าห้องปฏิบัติการวิศวกรรม อาจเกิดอันตรายได้

ข้อกำหนดของค่าย

1. ไม่ควรนำสิ่งของมีค่ามาร่วมกิจกรรมค่าย (หากสูญหาย ทางค่ายจะไม่สามารถรับผิดชอบต่อความเสี่ยงนี้ได้)
2. ตลอดช่วงเวลากิจกรรมค่าย ห้ามออกนอกสถานที่จัดค่ายก่อนได้รับอนุญาต
3. ทางค่ายไม่มีบริการรับส่งในการเดินทางมาค่ายและวันเดินทางกลับ
4. ควรแต่งกายสุภาพ (ห้ามใส่เสื้อแขนกุด, เสื้อสีขาวบาง, เสื้อผ้าที่มีลักษณะบาง, เสื้อรัดรูป, กางเกงขาสั้นและกระโปรง ยกเว้นกระโปรงนักเรียนที่ใส่มาในวันแรก)
5. อนุญาตให้นำน้ำสุรา สารเสพติดและบุหรี่ไฟฟ้า รวมถึงเล่นการพนันภายในค่าย



สโมสรนักศึกษา คณะวิศวกรรมศาสตร์ มหาวิทยาลัยมหิดล
MAHIDOL ENGINEERING STUDENT CLUB

25/25 พุทธมณฑลสาย 4 ต.ศาลายา อ.พุทธมณฑล จ.นครปฐม 73170

โทรศัพท์ 02-889-2138 ต่อ 6031 โทรสาร 02-441-9731

ใบสมัคร “ ค่าย CE Camp ครั้งที่ 8 ”

ส่วนที่ 1 : ข้อมูลทั่วไป

1. ข้อมูลนักเรียน

ชื่อ (ด.ช./ด.ญ./นาย/นางสาว) นามสกุล

ชื่อเล่น วันที่/เดือน/ปี พ.ศ. เกิด

อายุ ปี ศาสนา กรุ๊ปเลือด

ระดับชั้น โรงเรียน

โรคประจำตัว อาหาร/ยาที่แพ้

อาหาร ปกติ อิสลาม มังสวิรัต เจ อื่น ๆ (โปรดระบุ)

ที่อยู่ เลขที่ หมู่บ้าน ซอย ถนน

ตำบล/แขวง อำเภอ/เขต จังหวัด

รหัสไปรษณีย์ หมายเลขโทรศัพท์บ้าน

เบอร์โทรศัพท์มือถือ E-Mail

Facebook Line ID

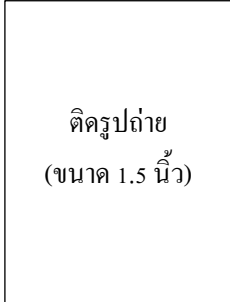

ขนาดไซส์เสื้อ (โปรดทำเครื่องหมาย ✓)

<input type="checkbox"/> S (รอบอก 32 นิ้ว-ความยาว 25 นิ้ว)	<input type="checkbox"/> XL (รอบอก 44 นิ้ว-ความยาว 31 นิ้ว)
<input type="checkbox"/> M (รอบอก 36 นิ้ว-ความยาว 27 นิ้ว)	<input type="checkbox"/> 2XL (รอบอก 48 นิ้ว-ความยาว 32 นิ้ว)
<input type="checkbox"/> L (รอบอก 40 นิ้ว-ความยาว 29 นิ้ว)	<input type="checkbox"/> 3XL (รอบอก 52 นิ้ว-ความยาว 33 นิ้ว)

1.1 น้องเคยเข้าร่วมค่ายที่จัดโดยมหาวิทยาลัยมหิดลหรือมหาวิทยาลัยอื่น ๆ หรือไม่

ไม่เคย เคย (โปรดระบุ)

ระบุชื่อค่าย จัดโดย

ระบุชื่อค่าย จัดโดย

ระบุชื่อค่าย จัดโดย

1.2 ให้น้องใส่อันดับคณะในฝัน 4 อันดับแรก (ถ้ามี)

อันดับ 1) คณะ สาขา มหาวิทยาลัย

อันดับ 2) คณะ สาขา มหาวิทยาลัย

อันดับ 3) คณะ สาขา มหาวิทยาลัย

อันดับ 4) คณะ สาขา มหาวิทยาลัย



สโมสรนักศึกษาคณะวิศวกรรมศาสตร์ มหาวิทยาลัยมหิดล
MAHIDOL ENGINEERING STUDENT CLUB

25/25 พุทธมณฑลสาย 4 ต.ศาลายา อ.พุทธมณฑล จ.นครปฐม 73170

โทรศัพท์ 02-889-2138 ต่อ 6031 โทรสาร 02-441-9731

2. ข้อมูลผู้ประกอบการ

ชื่อ.....นามสกุล.....เกี่ยวข้องกับ.....

หมายเลขโทรศัพท์ที่ทำงาน.....โทรศัพท์มือถือ.....

- ผู้ประกอบการพักอาศัยร่วมกับนักเรียน
- ผู้ประกอบการมิได้พักอาศัยร่วมกับนักเรียน (กรอกข้อมูลที่อยู่ผู้ประกอบการด้านล่าง)

ที่อยู่ เลขที่.....หมู่บ้าน.....ซอย.....ถนน.....

ตำบล/แขวง.....อำเภอ/เขต.....จังหวัด.....

รหัสไปรษณีย์.....

3. ผู้ที่สามารถติดต่อได้กรณีฉุกเฉิน หากติดต่อผู้ประกอบการไม่ได้ (นอกจากข้อมูลข้างต้น)

ชื่อ.....นามสกุล.....เกี่ยวข้องกับ.....

ที่อยู่ เลขที่.....หมู่บ้าน.....ซอย.....ถนน.....

ตำบล/แขวง.....อำเภอ/เขต.....จังหวัด.....

รหัสไปรษณีย์.....โทรศัพท์มือถือ.....

ลงชื่อผู้สมัคร

.....
(.....)

วันที่ ____ / ____ / ____



สโมสรนักศึกษาคณะวิศวกรรมศาสตร์ มหาวิทยาลัยมหิดล
MAHIDOL ENGINEERING STUDENT CLUB

25/25 พุทธมณฑลสาย 4 ต.ศาลายา อ.พุทธมณฑล จ.นครปฐม 73170

โทรศัพท์ 02-889-2138 ต่อ 6031 โทรสาร 02-441-9731

ส่วนที่ 2 : สำหรับผู้ปกครอง

ข้าพเจ้า (นาย/นาง/นางสาว).....นามสกุล.....

ผู้ปกครองของ (ด.ช./ค.ญ./นาย/นางสาว).....นามสกุล.....

โดยข้าพเจ้าเกี่ยวข้องเป็น.....

ซึ่งข้าพเจ้า

- อนุญาต
- ไม่อนุญาต

ให้นักเรียนในความดูแลของข้าพเจ้าเข้าร่วมกิจกรรม “ค่าย CE Camp ครั้งที่ 8” ตามวัน เวลา และสถานที่ดังกล่าว หากนักเรียนดั่งข้างต้นได้รับการคัดเลือก ซึ่งทางค่ายจะไม่อนุญาตให้มีการออกจากค่ายตลอดช่วงระยะเวลา 3 วัน 2 คืน

และให้นักเรียนในความปกครองของข้าพเจ้าได้รับการดูแลเป็นพิเศษในเรื่อง

.....
.....
.....
.....

ลงชื่อผู้ปกครอง

.....
(.....)

วันที่ ____ / ____ / ____



ใบสมัคร “ค่าย CE Camp ครั้งที่ 8”

ส่วนที่ 3 : คำถามเพื่อการคัดเลือก

1) หากน้อง ๆ ได้รับหน้าที่เป็นวิศวกรคุมงานก่อสร้างโครงการริสอร์ทริมหาดแห่งหนึ่งที่จังหวัดภูเก็ต โดยตัวคอนกรีตของบ้านพักริสอร์ทมีส่วนผสมที่ทำจากปูนซีเมนต์ปอร์ตแลนด์ ซึ่งสามารถแบ่งประเภทปูนซีเมนต์ปอร์ตแลนด์ได้ดังนี้

ประเภทที่ 1 : ปูนซีเมนต์ปอร์ตแลนด์ธรรมดา

ประเภทที่ 2 : ปูนซีเมนต์ปอร์ตแลนด์คัดแปลง

ประเภทที่ 3 : ปูนซีเมนต์ปอร์ตแลนด์ประเภทให้กำลังอัดสูงเร็ว

ประเภทที่ 4 : ปูนซีเมนต์ปอร์ตแลนด์ประเภทเกิดความร้อนต่ำ

ประเภทที่ 5 : ปูนซีเมนต์ปอร์ตแลนด์ประเภททนซัลเฟตสูง

น้อง ๆ จะเลือกใช้ปูนซีเมนต์ปอร์ตแลนด์ประเภทใด เพราะเหตุใด จงอธิบาย

2) น้อง ๆ คิดว่ารอยแตกร้าวบนพื้นคอนกรีตดังรูป เกิดจากสาเหตุใดได้บ้าง และถ้าหากน้อง ๆ เป็นวิศวกรโยธา น้อง ๆ จะมีวิธีป้องกันหรือแก้ไขรอยร้าวอย่างไรบ้างในงบประมาณที่ประหยัด จงอธิบาย





สโมสรนักศึกษาคณะวิศวกรรมศาสตร์ มหาวิทยาลัยมหิดล
MAHIDOL ENGINEERING STUDENT CLUB

25/25 พุทธมณฑลสาย 4 ต.ศาลายา อ.พุทธมณฑล จ.นครปฐม 73170

โทรศัพท์ 02-889-2138 ต่อ 6031 โทรสาร 02-441-9731

3) กำหนดให้ T คือขนาดของแรงดึงเชือกในสายเคเบิลที่รองรับน้ำหนักคานและบริเวณหมุด C ซึ่งเป็น Pin support (จุดหมุน) โดยคาน AB ยาว 8 เมตร มีมวล 95 กิโลกรัม ต้องการทราบว่าแรงดึงเชือกที่สายเคเบิลและแรงปฏิกิริยาที่หมุด C ซึ่งเป็น Pin support (จุดหมุน) มีค่าเป็นเท่าใด และให้เขียน Free body diagram แสดงแรงทั้งหมดที่เกิดขึ้น กำหนดให้ค่าความเร่งเนื่องจากแรงโน้มถ่วงของโลก (g) = 9.81 m/s^2 (ตอบในหน่วย kN และบอกทิศทางของแรง)

หมายเหตุ : สามารถดูแรงปฏิกิริยาที่เกิดขึ้นที่หมุด C ซึ่งเป็น Pin support (จุดหมุน) ได้จากหน้าที่ 10

สูตรที่อาจจำเป็น $\sum F_x = 0$, $\sum F_y = 0$ และ $\sum M_{ตาม} = \sum M_{ทวน}$

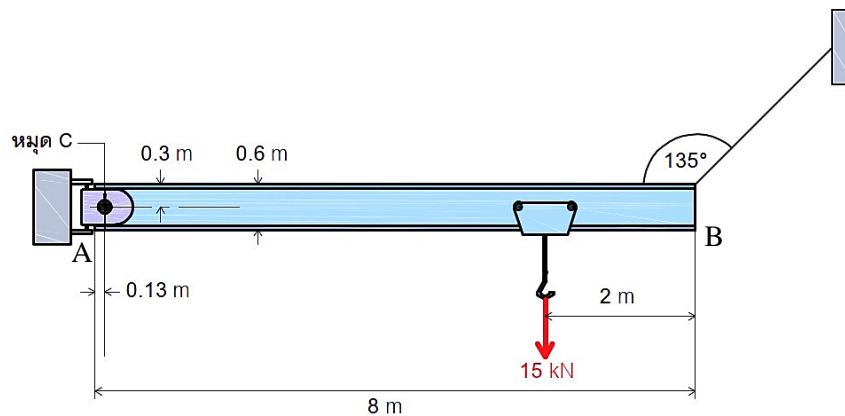

แสดงวิธีทำ



สโมสรนักศึกษาคณะวิศวกรรมศาสตร์ มหาวิทยาลัยมหิดล
MAHIDOL ENGINEERING STUDENT CLUB

25/25 พุทธรณชาติสาย 4 ต.ศาลายา อ.พุทธมณฑล จ.นครปฐม 73170

โทรศัพท์ 02-889-2138 ต่อ 6031 โทรสาร 02-441-9731

หน้าว่างสำหรับข้อ 3)

ตัวอย่างการวาดภาพ Isometric Drawing เพื่อเป็นแนวทางในการตอบคำถามข้อ 4)

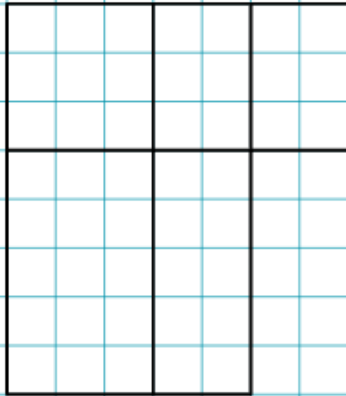

TOP VIEW

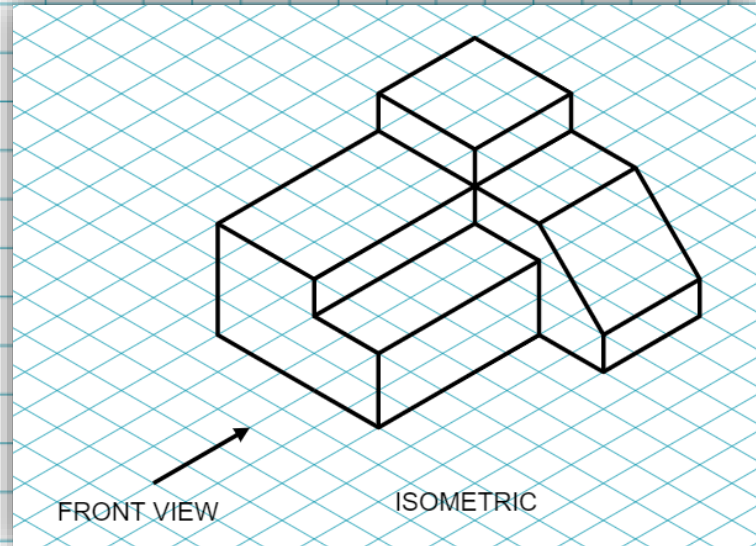

FRONT VIEW



SIDE VIEW



4) ให้น้อง ๆ วาดภาพ Top view, Front view และ Side view จากภาพ Isometric ที่กำหนดให้ (ห้ามเปลี่ยนแปลงขนาดมิติของภาพ ไม่ว่าจะการย่อขนาดหรือขยายขนาด)

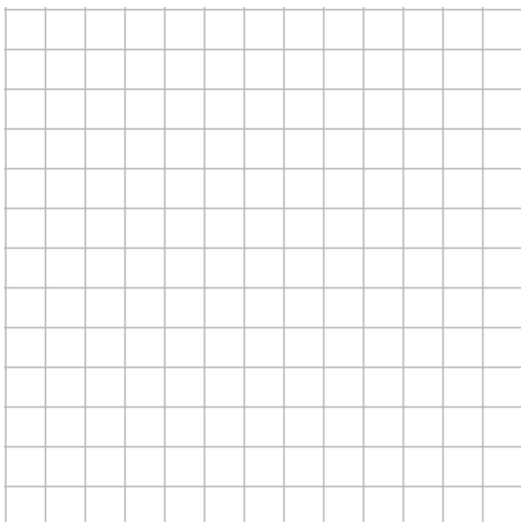
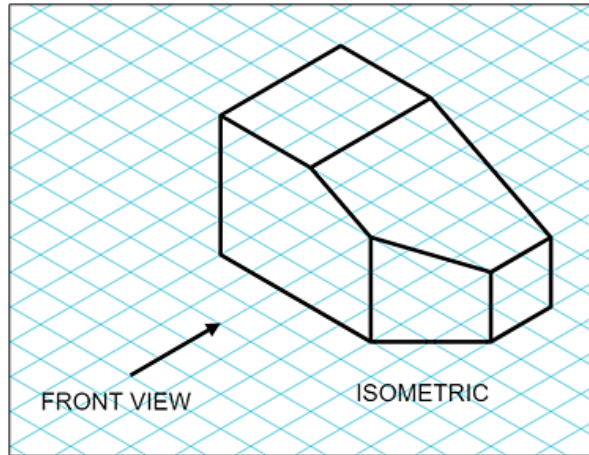

TOP VIEW

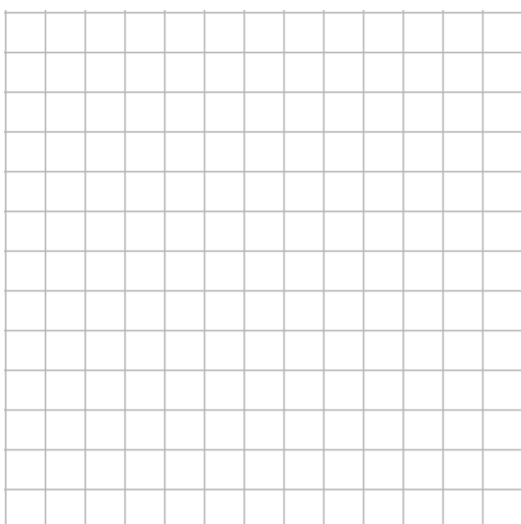

FRONT VIEW

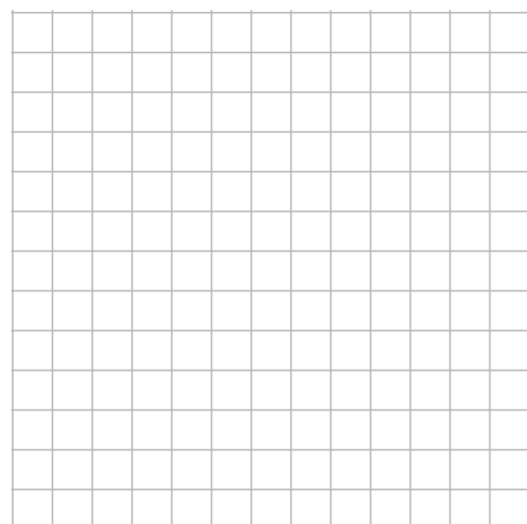

SIDE VIEW



สโมสรนักศึกษา คณะวิศวกรรมศาสตร์ มหาวิทยาลัยมหิดล
MAHIDOL ENGINEERING STUDENT CLUB

25/25 พฤษภาคม 2564 อ.พ.พ. 73170

โทรศัพท์ 02-889-2138 ต่อ 6031 โทรสาร 02-441-9731

5) จากภาพต่อไปนี้ มีคาน (Beam) 2 คาน ที่มีขนาดเท่ากันทุกด้าน (ความกว้าง, ความยาว และ ความสูง) โดยตัวคาน (Beam) ทำจากวัสดุเดียวกัน แต่แตกต่างกันที่ลักษณะการวางตัวคานบนฐานรอง หากนำมวลที่น้ำหนักมาก ๆ มาตั้งที่กึ่งกลางของคานทั้ง 2 นี้ น้อย ๆ คิดว่าคานไหนจะรับน้ำหนักได้มากกว่ากัน เพราะอะไร จงอธิบาย

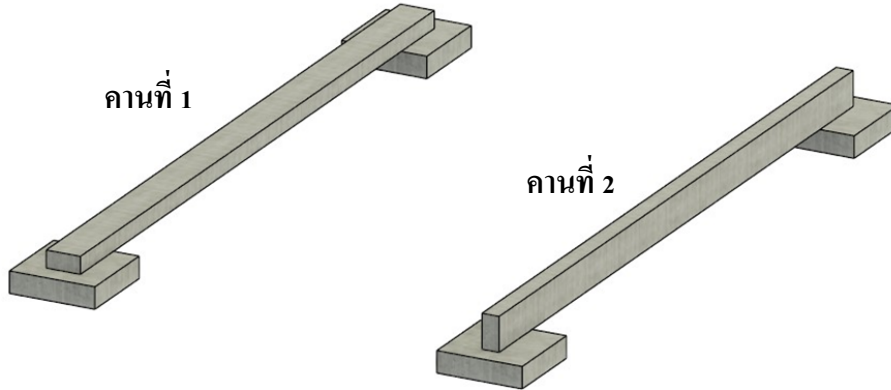

6) จากเหตุการณ์เครนถล่มที่ ซอยอ่อนนุช 36 แยก 2 พบสลักเกลียวยึดติดปลายเครนหลุด จนเสียหลักล้มทับคนงาน หากน้อย ๆ มีโอกาสได้ออกแบบเครนที่ใช้ในการก่อสร้างขนาดใหญ่ ให้น้อย ๆ วาดภาพออกแบบเครนให้เครน มีความแข็งแรง สามารถรับแรงได้ดี ในขณะที่เดียวกันก็ยังมีน้ำหนักเบา มีประสิทธิภาพต่อการใช้งานและสวยงาม



สโมสรนักศึกษาคณะวิศวกรรมศาสตร์ มหาวิทยาลัยมหิดล
MAHIDOL ENGINEERING STUDENT CLUB

25/25 พุทธมณฑลสาย 4 ต.ศาลายา อ.พุทธมณฑล จ.นครปฐม 73170

โทรศัพท์ 02-889-2138 ต่อ 6031 โทรสาร 02-441-9731

7) ให้น้อง ๆ นำคำที่กำหนดให้มาแต่งเป็นเรื่องราวให้มีความเกี่ยวข้องกับวิศวกรรมมากที่สุด กำหนดความยาวไม่เกิน 8 บรรทัด (ให้ขีดเส้นใต้หรือไฮไลท์คำที่กำหนดไว้ในเรื่องราวที่แต่งด้วย)

ทำถึง	โยธา	ก่อสร้าง	น้อยอะ
ติดแกลม	โครงสร้าง	วัสดุ	ดีไซน์

8) ถ้าหากว่ามนุษย์และสิ่งมีชีวิตอื่น ๆ มีขนาดเล็กกลงจากเดิม 10 เท่า น้องคิดว่าความเจริญก้าวหน้าทางเทคโนโลยี การก่อสร้างจะมีแนวโน้มเป็นอย่างไร

9) หากน้องสั่งถ้วยเต๋ียวต้มยำหมูแดง หลังจากพนักงานนำมาเสิร์ฟ น้องพบว่าในชามถ้วยเต๋ียว หมูแดงที่น้องได้คือ อีปโปโปเตมัส น้องจะอย่างไร



สโมสรนักศึกษาคณะวิศวกรรมศาสตร์ มหาวิทยาลัยมหิดล
MAHIDOL ENGINEERING STUDENT CLUB

25/25 พุทธมณฑลสาย 4 ต.ศาลายา อ.พุทธมณฑล จ.นครปฐม 73170

โทรศัพท์ 02-889-2138 ต่อ 6031 โทรสาร 02-441-9731

10) หากน้องกำลังทำกิจกรรมอยู่ภายในค่าย CE Camp ครั้งที่ 8 แล้วน้องหันไปเห็นเพื่อนคนหนึ่งที่นั่งเงียบ ไม่พูดคุยกับคนอื่นหรือมีท่าทางที่เครียดในการทำกิจกรรม น้องจะอย่างไร

11) สิ่งที่น่าอง ๆ คาดหวังว่าจะได้รับจากการมาค่าย CE Camp ครั้งที่ 8

***** ขอให้้อง ๆ โชคดี แล้วมาเจอกันนะ *****